

## PROCEDURA CHIRURGICA PER IMPIANTI TIPO R

### TIPO R DIAMETRO 3,8 ●

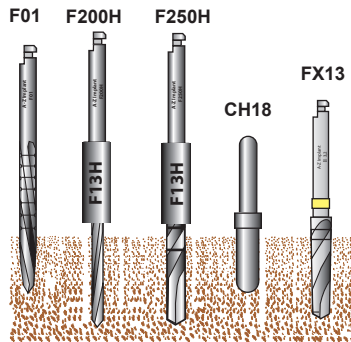

Preparazione dell'alveolo chirurgico per impianti  $\varnothing$  3,8 lunghezza 13.  
In osso **D1 / D2** è consigliato l'utilizzo della fresa conica finale **FY10 / 13 / 16** (pag. 16)

### TIPO R DIAMETRO 4,8 ●

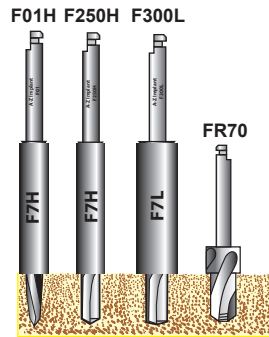

Alveolo chirurgico per impianti  $\varnothing$  4,8 lungh.7

### TIPO R DIAMETRO 6,5 ●

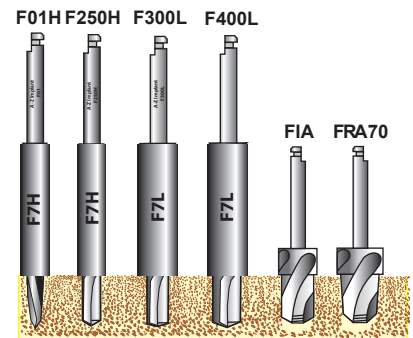

Alveolo chirurgico per impianti  $\varnothing$  6,5 L. 7